

ENERGIE MANAGEMENT ACTIEPLAN

CO₂ Prestatieladder – Niveau 3



CO₂-PRESTATIELADDER

RECO Holding B.V. en gelieerde partijen

Hoogewaard 187, 2396 AP Koudekerk aan den Rijn

W: www.reco.eu

E: info@reco.eu

KVK: **28053957**

Opgesteld door: Tom Steenbeek (CO₂ Manager) & Nicole Reijnders

Datum: 16 februari 2025

Versie: 2

Status: Definitief

Periode: 1-1-2024 t/m 31-12-2024

INHOUDSOPGAVE

1. INLEIDING.....	3
2. ORGANIZATIONAL BOUNDARY.....	4
2.1 CO2-Prestatiekader.....	4
2.2 Organigram.....	4
2.3 Organigram.....	6
3. ENERGIEBEOORDELING.....	7
3.1 Overzicht energiestromen & energieverbruikers.....	7
3.1.1 Locaties.....	7
3.1.2. Energiestromen.....	8
3.2 Toelichting.....	8
3.3 Resultaten.....	12
3.3.1 Totaal.....	12
3.3.2 Scope 1.....	13
3.3.3 Scope 2.....	14
3.3.4 Onzekerheden in de resultaten.....	15
3.3.5 Verklaring CO2 uitstoot door Biomassa.....	15
4. INVENTARISATIE REDUCTIEMAATREGELN.....	16
4.1 Scope 1.....	16
4.2 Scope 2.....	16
4.3 Bewustwordingsmaatregelen.....	16
5. ACTIEPLAN.....	17
5.1 Reductiedoelstellingen.....	17
5.1.1 Verdeelsleutel.....	17
5.1.2 2040.....	17
5.1.3 2030.....	17
5.1.4 2025.....	18
5.1.5 2023.....	18
5.2 Reductiemaatregelen.....	18
5.2.1 Maatregel 1: Overstap van Diesel naar HVO100.....	18
5.2.2 Maatregel 2: Verder elektrificeren van wagenpark.....	19
5.2.3 Maatregel 3: Overstap van grijze naar groene stroom voor eigen gebruik.....	19
5.3 Klimaatmanagement.....	21
5.3.1 Stuurcyclus.....	21
5.3.2 Rollenmatrix.....	211
6. Kruisverwijzingen.....	222
6.1 NEN-EN-ISO 14064-1:2019.....	222
6.2 NEN-EN-ISO 50001:2019.....	222

1. INLEIDING

Het doel van de CO₂-Prestatieladder is om bedrijven te stimuleren de eigen CO₂-emissie (en eventueel die van hun leveranciers) te kennen evenals permanent te zoeken naar mogelijkheden om de klimaatimpact van de eigen bedrijfsvoering en de eigen projecten terug te dringen. NEN-ISO 14064 staat ook wel bekend als het Greenhouse Gas Protocol (GHG-protocol). Het GHG-protocol maakt onderscheid in verschillende scopes op basis van herkomst van het broeikasgas:

Scope 1 - *Directe emissies zoals gasverbruik van het kantoor en brandstofverbruik van vervoer.*

Scope 2 - *Indirecte emissies zoals de opwekking van ingekochte energie bij energieleveranciers.*

Scope 3 - *Indirecte emissies in de supply chain.*

Bij het opstellen van de CO₂-Prestatieladder voor RECO Holding B.V. wordt gericht op ambitieniveau 3 en streven wij ernaar dat we een middenmoter zijn in de markt. Gelet op onze sectorgenoten, dan wel concullega's verwachten wij dat dit een passende ambitie is. Binnen RECO Holding vinden wij het belangrijk dat we een duurzaam beleid nastreven, progressie tonen op dit gebied en dat we niet achterblijven op de rest van de (bouw)sector. Op dit moment is het niet realistisch en haalbaar om voor ons een koplopende rol aan te nemen, zoals Stebru of BUKO. Dit betekent dat er wordt gekeken naar scope 1 (directe emissies), scope 2 (indirecte emissies van ingekochte energie) en een deel van scope 3 business (travel emissies). In figuur 1 volgt een schematisch overzicht van deze scopes.

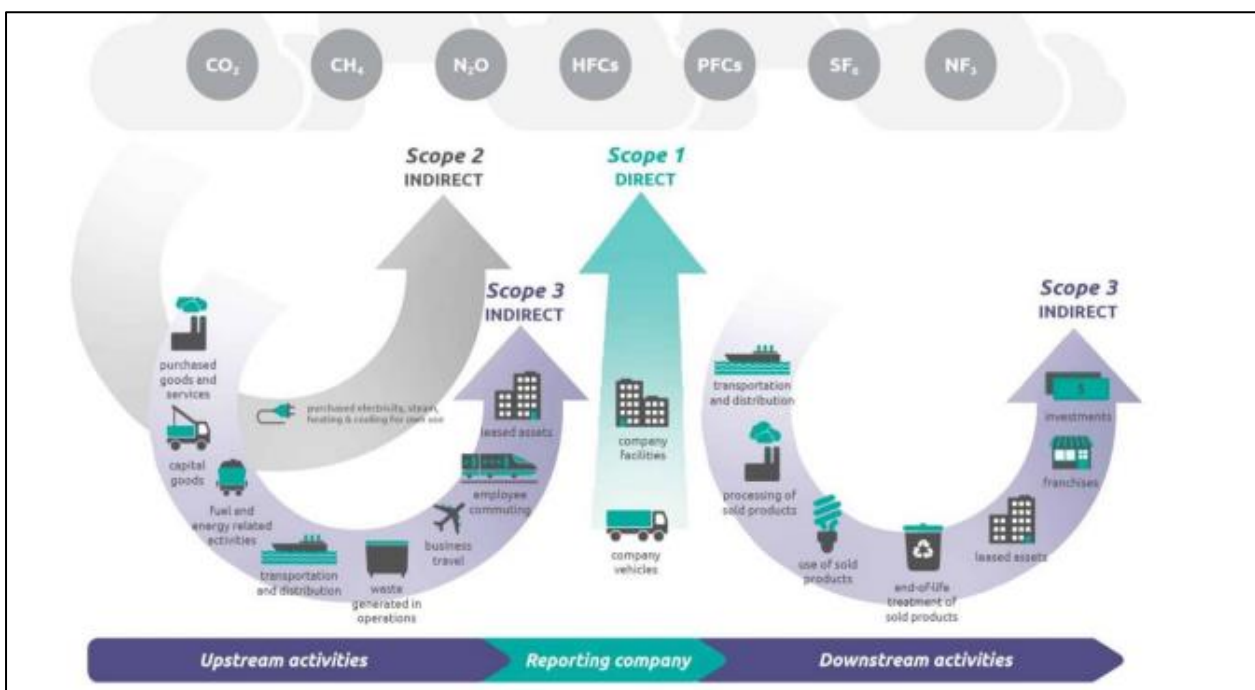

Figuur 1: emissie scopes volgens GHG-protocol

In dit rapport worden de CO₂-Footprint voor RECO Holding in beeld gebracht om vervolgens reductiedoelstellingen en -maatregelen op te stellen om de totale CO₂-emissie van terug te dringen. Daaropvolgend wordt een communicatieplan beschreven om intern en extern kenbaarheid te geven aan deze reductiemaatregelen.

2. ORGANIZATIONAL BOUNDARY

2.1 CO₂-Prestatiekader

De organisatorische afbakening is gemaakt conform het Greenhouse Gas Protocol. Op basis daarvan is vastgesteld dat de CO₂-uitstoot op holdingniveau in kaart wordt gebracht, wat inhoudt dat het certificaat wordt aangevraagd voor RECO Holding B.V. (hierna: RECO) en de daar aan gelieerde BV's. In paragraaf 2.2 worden de bijhorende BV's benoemd en schematisch weergegeven.

Verkoop van Reco Lift Solutions

Per juli 2024 is Reco Lift Solutions verkocht en maakt deze entiteit geen onderdeel meer uit van onze organisatie. Hierdoor wordt Reco Lift Solutions vanaf deze datum niet langer meegenomen in de scope van ons CO₂-bewust certificaat en het bijbehorende energiemanagementplan.

2.2 Organigram

De BV's en vestigingsplaatsen horend bij RECO worden hieronder beschreven en in figuur 3 via een organigram in beeld gebracht.

Holding

- RECO Holding B.V.

Nederland

BV's vestiging Koudekerk aan den Rijn (Hoogwaard 187, 2396 AP)

- RECO Accommodaties B.V.
- RECO Bouwmaterieel B.V.
- RECO Innovaties B.V.
- RECO Materieel Advies B.V.
- RECO Materieel Beheer B.V.
- RECO Montagetechniek B.V.
- RECO Technisch Materieel B.V.
- RECO Common Tower Sales (voorheen RECO Solar B.V.)
- RECO Transport B.V.

BV vestiging Andelst (Geurdeland 8, 6673 DR Andelst)

- ABS Trading B.V.

United Kingdom**BV's vestigingen United Kingdom (hoofdlocatie St. Yves)**

- RECO UK B.V.;
- RECO Hoist Ltd.;
- RECO Equipment Ltd.;
- RECO Alu Systems;

Duitsland**BV vestiging Duitsland (Groendahlscher Weg 87, 46446, Emmerich am Rhein, DL)**

- RECO Aufzug Vermietung GmbH

Uitgezonderde BV's

De CO₂-uitstoot van RECO is in beeld gebracht met als doel de uitstoot gericht op bouwprojecten in Nederland in beeld te brengen om zo bij te dragen aan de CO₂-reductie in de bouw. Aangezien de BV's RECO UK B.V., RECO Hoist Ltd., RECO Equipment Ltd., RECO Aufzug Vermietung GmbH en RECO Alu Systems buiten deze scope vallen, zijn deze BV's niet meegenomen in de certificering.

De uitgezonderde BV's zijn in het hiernavolgende organigram in een lichtblauwe kleur weergegeven.

Scope

De verhuur van materieel, inclusief advies, engineering, (de)montage en transport van steiger, verticaal- en horizontaal transport, tijdelijke huisvesting, randbeveiliging, ondersteuning en producten horend bij bouwplaatsinrichting, energie, licht, warmte en duurzame alternatieven.

2.3 Organigram

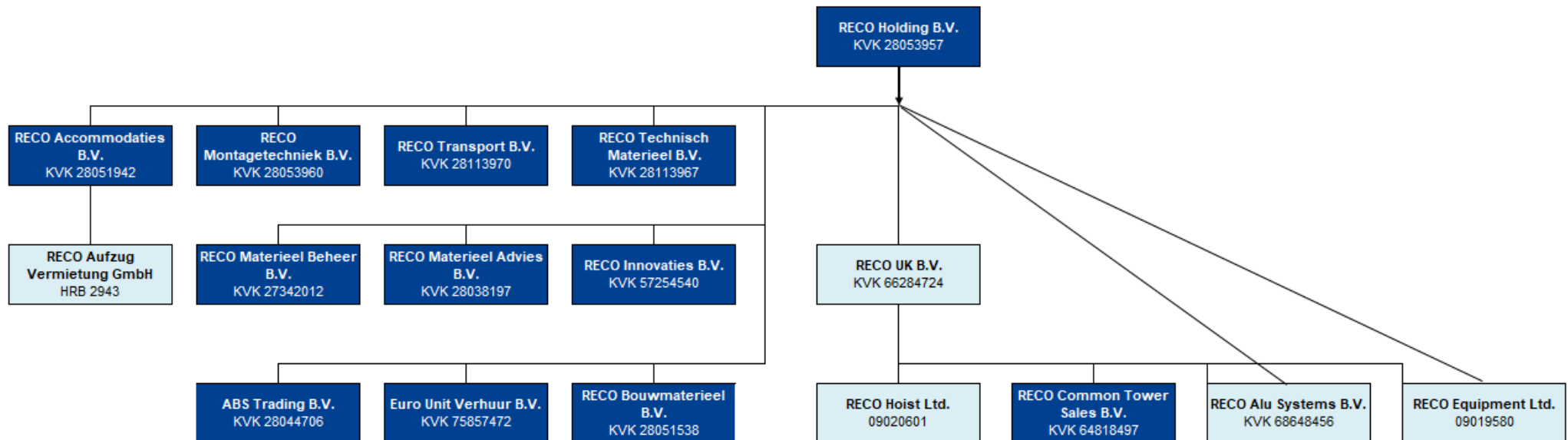

3. ENERGIEBEOORDELING

3.1 Overzicht energiestromen & energieverbruikers

3.1.1 Locaties

De energiestromen worden per locatie van RECO geanalyseerd. Per locatie wordt er vervolgens onderscheid gemaakt in drie categorieën, namelijk:

- **Kantoor:** Het (hoofd)kantoorgebouw op iedere vestiging.
- **Terrein:** Het terrein inclusief alle werkplaatsen/loodsen van iedere vestiging waar een deel van het uitvoerend personeel werkzaam is. Dit omvat eveneens het bijhorende werkmaterieel.
- **Vervoer:** Alle werkbussen, vrachtwagens, personenauto's die wordt ingezet voor het uitvoeren van werkzaamheden op locatie.

Aan de hand van de hierboven genoemde categorieën volgt een locatie-overzicht:

Nederland

Vestiging Koudekerk aan den Rijn

Kantoor: Hoofdkantoor RECO – Hoogewaard 187, Koudekerk aan den Rijn

Terrein: Hoogewaard 187-189, 2396 AP Koudekerk aan den Rijn

Vervoer: Werkbussen, vrachtwagens en personenauto's.

Vestiging Andelst

Kantoor: Kantoor ABS – Geurdeland 8, Andelst

Terrein: Geurdeland 8, 6673 DR Andelst

Vervoer: Werkbussen, vrachtwagens en personenauto's.

RECO Holding heeft geen projecten in uitvoering waar gunningsvoordeel op verkregen is. Deze zullen dan ook niet worden meegenomen.

3.1.2. Energiestromen

Zoals eerder beschreven, wordt er bij de CO₂-Prestatieladder voor RECO gericht op ambitieniveau 3. In deze paragraaf wordt beschreven hoe er invulling wordt gegeven aan scope 1 (directe emissies), scope 2 (indirecte emissies van ingekochte energie) en een deel van scope 3 (business travel emissies).

Scope 1

Mobiliteit

- Euro 95
- Diesel

Stationaire emissies

- Aardgas

Scope 2

- Grijs stroom (ingekochte energie)
 - Hoofdkantoor RECO & terrein (Koudekerk aan den Rijn)

Scope 3

- Gedeclareerde kilometers met privéauto's
- Openbaar vervoer
- Zakelijke vluchten

3.2 Toelichting

• **Leaseauto's en vrachtwagens**

Het brandstofverbruik van de leaseauto's, bestelbussen en vrachtwagens wordt door middel van de tankpassen bijgehouden. Hier wordt per voertuig geregistreerd hoeveel liter brandstof er is verbruikt en welke type brandstof er is gebruikt. Qua type brandstof vallen "BP Cleaner Diesel", "Premium Diesel" en "Ultimate diesel" onder de emissiefactor van Diesel. Euro Ongelood 95 – 5 en BP Ultimate 98 Ongelood worden gerekend onder de emissiefactor van Euro 95. Zakelijke kilometers van de directie zijn meegenomen in onze uitstoot.

2023

Personenauto's in 2023 bij RECO Koudekerk 53

Personenauto's in 2023 bij ABS Trading B.V. 1

Busjes in 2022 bij RECO Koudekerk 33

Busjes in 2022 bij ABS Trading B.V. 1

Vrachtwagens* in 2023 bij RECO Koudekerk 22

Vrachtwagens* in 2023 bij ABS Trading B.V. 2

**Inclusief sneltransport*

2024

Personenauto's in 2024 bij RECO Koudekerk 50 (waarvan 7 volledig elektrisch)

Personenauto's in 2024 bij ABS Trading B.V. 0

Busjes in 2024 bij RECO Koudekerk 31

Busjes in 2024 bij ABS Trading B.V. 2

Vrachtwagens* in 2024 bij RECO Koudekerk 24

Vrachtwagens* in 2024 bij ABS Trading B.V. 1

**Inclusief sneltransport*

- **Heftrucks**

Voor het verplaatsen van materieel op het terrein wordt gebruik gemaakt van diverse heftrucks, die deels aangedreven worden door diesel. Deze diesel wordt geleverd door Schoutenolie en informatie kan worden opgevraagd bij Schouten. De andere helft omvat elektrische heftrucks die op het terrein worden opgeladen.

Aantal heftrucks in 2023: 15

Aantal heftrucks in 2024: 15

- **Aardgas**

Voor het verwarmen evenals het koelen van de kantoorlocaties wordt gebruik gemaakt van aardgas. Inmiddels is RECO in Koudekerk aan den Rijn volledig overgestapt op een warmtepomp. Het gasverbruik wordt bijgehouden door Nieuwe Stroom (leverancier van gas en elektra).

- **Grijze stroom**

Naast de opwekking van energie via zonnepanelen wordt er ook stroom ingekocht bij Nieuwe Stroom voor diverse doeleinden, zoals hieronder beschreven. Het energieverbruik kan worden uitgelezen in het klantenportaal van Nieuwe Stroom.

Hoofdkantoor RECO te Koudekerk aan den Rijn

- Laadpalen parkeerplaats
- Verlichting
- Kantoorapparatuur
 - Vaatwasser
 - Koelkast / vriezer
 - Koffiezetapparaat
 - Luchtreinigers
 - Radio's / boxen
- Airconditioning / verwarming
- ICT-apparatuur
 - Computers / laptops
 - Printers
 - Tv's / LCD's
 - Docking stations
 - Vaste telefoons

- **Gedeclareerde kilometers met privé auto's**

Er worden zakelijke kilometers gereden door medewerkers die niet over een leaseauto of werkbus beschikken. Deze gegevens zijn middels declaraties in te zien bij de afdeling Financiën.

- **Openbaar vervoer**

Het kan ook voorkomen dat er zakelijke kilometers worden afgelegd door medewerkers met het openbaar vervoer. Deze gegevens zijn middels declaraties in te zien bij de afdeling Financiën.

- **Zakelijke vluchten < 700 km per vlucht**

Dit betreft de afgelegde, zakelijke kilometers door medewerkers met het vliegtuig, waarvan de vlucht minder dan 700 kilometer betrof. Deze gegevens zijn middels declaraties in te zien bij de afdeling Financiën.

- **Zakelijke vluchten 700 - 2500 km per vlucht**

Dit betreft de afgelegde, zakelijke kilometers door medewerkers met het vliegtuig, waarvan de vlucht meer dan 700 kilometer maar minder dan 2500 kilometer betrof. Deze gegevens zijn middels declaraties in te zien bij de afdeling Financiën.

- **Zakelijke vluchten 2500 km > per vlucht**

Dit betreft de afgelegde, zakelijke kilometers door medewerkers met het vliegtuig, waarvan de vlucht meer dan 2500 kilometer betrof. Deze gegevens zijn middels declaraties in te zien bij de afdeling Financiën.

3.3 Resultaten

3.3.1 Totaal

In de tabel hieronder is de totale emissie weergegeven over 2024.

Aardgas	Verbruik	Emissiefactor*	ton CO2eq	%
Aardgas RECO / ABS	2452 m3	2,134	5,2	0,29 %
Benzine RECO / ABS	92420 L	2,821	260,7	14,30 %
Diesel RECO / ABS	456495 L	3,256	1486,3	81,53 %
Stroom RECO / ABS	124366 kWh	0,536	66,7	3,66 %
Gedeclareerde kilometers met privé auto's	4378 km	0,193	0,8	0,05%
Openbaar vervoer trein	0 km	0,015	0	0
Vliegen < 700 km	9942 km	0,234	2,3	0,13 %
Vliegen 700 – 2500 km	0 km	0,172	0	0
Vliegen > 2500 km	6590 km	0,157	1,0	0,06%
Totaal			1823	100 %

* <https://www.co2emissiefactoren.nl/lijstemissiefactoren/>

In de tabel hieronder is de totale emissie weergegeven over 2022 het basisjaar – zonder RLS.

Aardgas	Verbruik	Emissiefactor*	ton CO2eq	%
Aardgas RECO / ABS	20899 m3	2,085	35,6	1,79%
Benzine RECO / ABS	97138 L	2,784	234,8	11,81%
Diesel RECO / ABS	556605 L	3,262	1564,8	78,71%
Stroom RECO / ABS	306321 kWh	0,523	150,5	7,57%
Gedeclareerde kilometers met privé auto's	2095 km	0,193	0,4	0,02%
Openbaar vervoer trein	62 km	0,015	0	0
Vliegen < 700 km	5294 km	0,234	1,2	0,06%
Vliegen 700 – 2500 km	3504 km	0,172	0,6	0,03%
Totaal			1988,04	100%

* <https://www.co2emissiefactoren.nl/lijstemissiefactoren/>

In de tabel hieronder is de totale emissie weergegeven over 2022 het basisjaar – met RLS.

Aardgas	Verbruik	Emissiefactor*	ton CO2eq	%
Aardgas RECO / RLS / ABS	20899 m3	2,085	43,6	1
Benzine RECO / RLS / ABS	97138 L	2,784	270,42	12,08%
Diesel RECO / RLS / ABS	556605 L	3,262	1815,65	79,27%
Stroom RECO / RLS / ABS	306321 kWh	0,523	163,4	6,70%
Gedeclareerde kilometers met privé auto's	3120 km	0,193	0,6	0,02
Openbaar vervoer trein	62 km	0,015	0	0
Vliegen < 700 km	8533 km	0,234	2	0,08%
Vliegen 700 – 2500 km	8009 km	0,172	1,4	0,06%
Totaal			2297,07	100%

* <https://www.co2emissiefactoren.nl/lijstemissiefactoren/>

3.3.2 Scope 1

In de tabel hieronder is de scope 1 emissie in berekening weergegeven over 2024. De energiestromen zijn door de data van de administratie gekwantificeerd en m.b.v. conversiefactoren omgerekend naar emissies.

Aardgas	Verbruik	Emissiefactor*	ton CO2eq
Hoofdkantoor RECO	0 m3	2,134	0
Kantoor Andelst	2452 m3	2,134	5,2
		Totaal	5,2
Brandstof wagenpark Koudekerk / ABS			
Benzine	92420 L	2,821	260,7
Diesel	456495 L	3,256	1486,3
		Totaal	1747,0
Totaal Scope 1			1752,2

* <https://www.co2emissiefactoren.nl/lijs-emissiefactoren/>

In de tabel hieronder is de scope 1 emissie in berekening weergegeven over 2022 – het basisjaar. De energiestromen zijn door de data van de administratie gekwantificeerd en m.b.v. conversiefactoren omgerekend naar emissies.

Aardgas	Verbruik	Emissiefactor*	ton CO2eq
Hoofdkantoor RECO	14523 m3	2,079	30
Kantoor RECO Lift Solutions	3812 m3	2,079	8
Kantoor Andelst	2565 m3	2,079	5
		Totaal	43
Brandstof wagenpark Koudekerk / ABS			
Benzine	84326 L	2,821	235
Diesel	479720 L	3,256	1666
		Totaal	1922
Brandstof wagenpark RECO Lift Solutions			
Benzine	12812 L	2,821	39
Diesel	76885 L	3,256	267
		Totaal	306
Totaal Scope 1		2129,66	2130

* <https://www.co2emissiefactoren.nl/lijs-emissiefactoren/>

3.3.3 Scope 2

In de tabel hieronder is emissieberekening van scope 2 weergegeven over 2024. De energiestromen zijn door de data van het portaal van Nieuwe Stroom en uit declaraties voortgekomen. Met behulp van conversiefactoren is dit omgerekend naar emissies.

Grijze stroom	Verbruik	Emissiefactor	ton CO2eq
Hoofdkantoor RECO	111733 kWh	0,536	59,9
Kantoor Andelst	12633 kWh	0,536	6,8
		Totaal	66,7
Gedeclareerde kilometers met privé auto's	4378	0,193	0,8
		Totaal	0,8
Openbaar vervoer trein	0	0,003	0
		Totaal	0
Vliegen < 700 km	9942	0,234	2,3
Vliegen 700 – 2500 km	0	0,172	0
Vliegen > 2500 km	6590	0,157	1,0
		Totaal	3,3
Totaal Scope 2			70,8

In de tabel hieronder is emissieberekening van scope 2 weergegeven over 2022 – het basisjaar. De energiestromen zijn door de data van het portaal van Nieuwe Stroom en uit declaraties voortgekomen. Met behulp van conversiefactoren is dit omgerekend naar emissies.

Grijze stroom	Verbruik	Emissiefactor	ton CO2eq
Hoofdkantoor RECO	282456 kWh	0,523	148
Kantoor RECO Lift Solutions	23865 kWh	0,523	12
Kantoor Andelst	5364 kWh	0,523	3
Opslag Exportweg	788 kWh	0,523	0,4
		Totaal	163
Gedeclareerde kilometers met privé auto's	3120	0,193	0
		Totaal	0
Openbaar vervoer trein	764	0,015	0
		Totaal	0
Vliegen < 700 km	8533	0,234	2

Vliegen 700 – 2500 km	8009	0,172	2
		Totaal	4
Totaal Scope 2			167,4

3.3.4 Onzekerheden in de resultaten

Vanuit onze leverancier (Schouten) krijgen wij Diesel geleverd bij onze vestiging in Koudekerk. Het grootste gedeelte van deze diesel wordt gebruikt om aggregaten te voorzien van diesel, zodat deze kunnen worden gebruikt op een project. Omdat dit onder verhuurd materieel valt, is deze uitstoot niet voor onze rekening. Een kleiner deel van de geleverde diesel wordt gebruikt voor het voorzien van heftrucks met diesel op onze eigen werkplaats. Deze uitstoot is wél voor onze rekening.

Om tot onze volledige CO₂-uitstoot te komen, moeten we een schatting maken van de gebruikte diesel ten behoeve van de heftrucks.

We zijn hierbij uitgegaan van 50 liter per heftruck per week – dit is ruim genomen, zodat we in ieder geval niet tot te weinig uitstoot komen. We hebben 15 heftrucks die gebruik maken van diesel op onze werkplaats en er zijn 52 weken in een jaar (we houden geen rekening met weken dat er niet gewerkt wordt, zoals bijv. bouwvak, zodat we niet tot te weinig uitstoot komen).

Dan is de berekening als volgt: 50 liter x 15 heftrucks x 52 weken = 39.000 liter diesel

3.3.5 Verklaring CO₂ uitstoot door Biomassa

RECO Holding maakt geen gebruik van Biomassa en is ook in de toekomst niet van plan met biomassa te gaan werken.

4. INVENTARISATIE REDUCTIEMAATREGELEN

4.1 Scope 1

Maatregelen		
1	Overstap naar HVO100 voor vrachtwagens en/of werkbussen.	
2	(Verder) Elektrificeren van werkmaterieel, zoals heftrucks.	
3	Stapsgewijs stimuleren van elektrisch wagenpark.	
4	Focus op cursus 'Nieuwe rijden' bij chauffeurs en monteurs.	
5	Interne campagne voor zuinig rijden door o.a. check bandenspanning.	

4.2 Scope 2

Maatregelen		
1	Overstap van grijze naar groene stroom voor eigen gebruik.	
2	Aanschaf van warmtepomp voor hoofdvestiging in Koudekerk aan den Rijn.	
3	Er worden slimme meters op kantoor geplaatst t.b.v. de verdeling tussen het laden van auto's, elektra en klimaatinstallaties.	
4	Het energieverbruik bij RECO Holding wordt gedeeltelijk gedekt met eigen opwekking van hernieuwbare energie (als zonnepanelen en batterijcontainer),	
5	Focus op digitaliseren van processen en documenten van 25% in Q4-2023.	

4.3 Bewustwordingsmaatregelen

Maatregelen		
1	Minimaal twee duurzaamheidssessies per jaar met directie.	
2	Interne campagne voor duurzaam werken, gericht op kantoor, terrein en buitendienst (o.a. rijden, computers en licht uit, slaapstand etc.).	
3	Intern communicatieplan opvolgen, met name gericht op toolboxen, overleg en kenbaar maken van reductiedoelen.	
4	Op iedere kantoorlocatie zijn de reductiedoelstellingen en consequenties zichtbaar.	

5. ACTIEPLAN

5.1 Reductiedoelstellingen

5.1.1 Verdeelsleutel

Er worden twee verdeelsleutels gebruikt om de totale footprint (en de scopes) te verdelen over de bedrijfsgrootte:

- Jaaromzet 2024 € 47.997.942 (incl. ABS Trading)
- Aantal FTE's 2024 188,5

Met deze verdeelsleutels worden de reductiedoelstellingen getoetst. 2022 is het basisjaar, wat betekent dat het overzicht alleen de huidige stand van zaken per verdeelsleutel bevat.

Voortgang CO₂-reductie RECO

Jaar	Ton CO ₂ eq	Omzet x €1.000.000	FTE's	Ton CO ₂ eq per €1.000.000	Ton CO ₂ eq per FTE
2022	2297	51,8	195	44,34	11,78
2023	2329	59,0	211	39,47	11,04
2024	1823	48,0	188,5	37,98	9,67

RECO heeft ervoor gekozen om de CO₂-footprint met realistische doelstellingen stapsgewijs te verminderen.

5.1.2 2040

	Reductiedoel	T.o.v.
Scope 1	50% reductie	2022
Scope 2	100% reductie	2022

5.1.3 2030

	Reductiedoel	T.o.v.
Scope 1	30% reductie	2022
Scope 2	100% reductie	2022

5.1.4 2025

	Reductiedoel	T.o.v.
Scope 1	20% reductie	2022
Scope 2	90% reductie	2022

5.1.5 2023

	Reductiedoel	T.o.v.
Scope 1	10% reductie	2022
Scope 2	50% reductie	2022

5.2 Reductiemaatregelen

De reductiemaatregelen die betrekking hebben op de grootste CO₂-uitstoters worden toegelicht.

5.2.1 Maatregel 1: Overstap van diesel naar HVO100

Omschrijving

Bijna 80% van de emissies in 2022 worden veroorzaakt door de uitstoot van diesel. Deze berekening is gedaan op basis van een brandstofanalyse van de tankpassen van alle medewerkers die een vervoersmiddel van RECO rijden, evenals de tankopties op eigen terrein en de geleverde diesel van Schouten. Momenteel wordt onderzocht of de overstap van diesel naar HVO100 haalbaar en te implementeren is bij RECO, om daarna de keuze te maken of en wanneer dit gaat gebeuren.

Scope

1: Directie emissies

Voorspelling CO₂eq-reductie t.o.v. het totaal

Het verschil in CO₂-uitstoot van diesel en HVO scheelt 90%. Omdat we ons nu nog in een oriënterende fase bevinden en vervolgens gefaseerd zouden overgaan van diesel naar HVO is een voorspelling van de reductie lastig te maken.

Start- en einddatum implementatie

Q4 2023 – Q4 2025

Betrokken personen en projectverantwoordelijke

Operationeel directeur Marcel Koen

5.2.2 Maatregel 2: Verder elektrificeren van wagenpark

Omschrijving

Bijna 90% van de emissies in 2022 worden veroorzaakt door de uitstoot van brandstof. Deze berekening is gedaan op basis van brandstofanalyse van de tankpassen van alle medewerkers die een vervoersmiddel van RECO rijden, evenals de tankopties op eigen terrein. We stimuleren medewerkers die een nieuwe leaseauto krijgen om een keuze te maken voor een elektrische auto. Daarnaast zijn we bezig om bijna ons gehele parkeerterrein te voorzien van laadpalen.

Scope

1: Directie emissies

Voorspelling CO₂eq-reductie t.o.v. het totaal

Het verschil in CO₂ uitstoot van benzine/diesel naar elektrisch is groot. Omdat we gefaseerd overgaan verwachten we voor 2023 geen enorme impact in onze CO₂ uitstoot. Circa <1% van het totaal op directe emissies.

Start- en einddatum implementatie

Q4 2022 – doorlopend

Betrokken personen en projectverantwoordelijke

Directie

5.2.3 Maatregel 3: Overstap van grijze naar groene stroom voor eigen gebruik

Omschrijving

Bijna 7% van de emissies in 2022 worden veroorzaakt door het gebruik van grijze stroom. We gebruiken op onze kantoren veel stroom die opgewekt wordt door onze zonnepanelen. De energie die we inkopen doen we vanuit onze leverancier Nieuwe Stroom. Op dit moment krijgen wij grijze stroom aangeleverd, maar we zijn voornemens verder te verduurzamen (m.b.v. zonnepanelen) en door over te stappen naar groene stroom.

Scope

1: Indirecte emissies

Voorspelling CO₂eq-reductie t.o.v. het totaal

Afhankelijk van de groene stroom die Nieuwe Stroom (of een andere leverancier) ons zou kunnen leveren kunnen we bepalen wanneer en of we de overstap gaan maken naar groene stroom. Door de

toename van het aantal zonnepanelen, verwachten wij sowieso minder stroom in te hoeven kopen in de toekomst. De stroom die we nog nodig hebben willen we uiteraard zo duurzaam mogelijk en het liefst met een emissiefactor van 0.

Start- en einddatum implementatie

Q3 2023

Betrokken personen en projectverantwoordelijke

Financieel directeur Gertjan Roest

5.3 Klimaatmanagement

5.3.1 Stuurcyclus

RECO hanteert de PDCA-methode. Op deze manier streven wij ernaar continu ons beleid te controleren en verbeteren.

- PLAN
Het Energiemanagement Actieplan is voor een jaar opgesteld door -onder andere- de CO2-manager. In dit actieplan worden op basis van de resultaten van een jaar de doelstellingen voor het komende jaar SMART opgesteld. Aan deze doelstellingen worden maatregelen toegekend en er wordt een maatregellijst opgesteld om de doelstellingen te behalen.
- DO
Het advies in het Energiemanagement Actieplan wordt door de directie beoordeeld. Bij goedkeuring en ondertekening wordt het Energiemanagement Actieplan geïmplementeerd in het management en zullen de maatregelen volgens het actieplan worden uitgevoerd om de opgestelde doelen te behalen.
- CHECK
De CO2-manager analyseert de metingen en verwerkt deze in de emissie inventaris (de footprint) voor het actieve jaar. De resultaten worden middels een jaarverslag gerapporteerd en volgens het communicatieplan gecommuniceerd.
- ACT
Middels een directiebeoordeling wordt er een nieuw Energiemanagement Actieplan opgesteld voor het volgende jaar door de CO2-manager, waarin de doelstellingen en maatregelen waar nodig worden bijgesteld en/of aangescherpt.

5.3.2 Rollenmatrix

Taak	Directie	CO2 Manager	Administratie	Marketing / Communicatie
Onderzoek energiereductie		U		
Klimaatbeleid	V	A		
Doelstellingen vaststellen	V	A		
Reductiemaatregelen	V	A, U		
Externe en interne communicatie		A		V
Monitoring			V	
Evaluatie voortgang	V	U		
Rapportage prestatieladder		V, U		

V = Verantwoordelijke

U = Uitvoeren

A = Advies

6. Kruisverwijzingen

6.1 NEN-EN-ISO 14064-1:2019

In onderstaande tabel is een kruisverwijzing weergegeven hoe het Energie Management Actieplan overeenstemt met de NEN-EN-ISO 14064-1 (eis 3.A.1 handboek CO2-Prestatieladder)

Criteria		Hoofdstuk
A	Beschrijving rapporterende organisatie	Voorblad
B	Verantwoordelijke persoon / personen	Voorblad / H 5.3.2
C	Periode waarover de organisatie rapporteert	Voorblad
D	Documentatie van de organisatorische grenzen	H 2
E	Documentatie van de genoemde organisatorische grenzen en bijbehorende criteria	H 2
F	Directe GHG-emissies gescheiden in ton CO ₂	H 3.3.2
G	Beschrijving van CO ₂ -uitstoot door biomassa	H 3.3.5
H	GHG verwijderingen in ton CO ₂	-
I	Verklaring van weglaten CO ₂ -bronnen en -putten	-
J	Indirecte GHG-emissies gescheiden in ton CO ₂	H 3.3.3
K	GHG-emissie inventarisatie basisjaar	H 3.3
L	Verklaring verandering en nacalculaties basisjaar	-
M	Referentie/beschrijving incl. reden voor gekozen berekenmethode	H 3.2
N	Verklaring veranderingen in gekozen berekenmethode t.o.v. andere jaren	-
O	Referentie/documentatie van gebruikte GHG-emissiefactoren en verwijderdata	H 3.3
P	Beschrijving impact van onzekerheden op accuraatheid GHG-emissies en verwijderdata	-
Q	Onzekerheden van beoordelingsomschrijvingen en uitkomsten	H 3.4
R	Opmerking dat emissie inventaris is gemaakt in overeenstemming met NEN-EN-ISO 14064-1:2019	H 6.1
S	Opmerkingen dat emissie inventarisatie is geverifieerd incl. type verificatie	Directiebeoordeling?
T	De GWP-waarden die bij de berekening zijn gebruikt, evenals hun bron	-

6.2 NEN-EN-ISO 50001:2019

In onderstaande tabel is een kruisverwijzing weergegeven hoe het Energie Management Actieplan overeenstemt met de NEN-EN-ISO 50001 (eis 3.B.1 handboek CO2-Prestatieladder)

Paragraaf		Hoofdstuk
6.2	Doelstellingen, energietaakstellingen en de planning om ze te bereiken	H 5.1
6.3	Energiebeoordeling	H 3
6.6 & 9.1	Monitoring, meting en analyse	H 3 & H 5.3
10.1	Afwijkingen, correcties, corrigerende en preventieve maatregelen	H 5.2

7. ONDERTEKENING

Datum: 20 februari 2025
Versie: 1.0
Verantwoordelijk directielid:

Marco Zuiderwijk

Algemeen Directeur